

## TECHNISCHE RIDER 2024

versie 01-03-2024

### 6 personen:

- **5x vocal:**
  - 4x wireless ULXD K51
  - 1x cabled
- **1x drumset (incl. eigen riser):**
  - kick (in+out)
  - snare (top+bottom)
  - hi-hat
  - 3x tom
  - 2x overhead
  - SPD (stereo L/R)
- **1x basgitaar (via DI)**
- **3x gitaar:**
  - 2x stereo direct line-out L/R (digital amp module)
  - 1x Acoustisch (via DI)
- **2x keys (via DI):**
  - 2x stereo L/R
- **6 stereo monitorgroepen: (monitoring wordt altijd zelf verzorgd)**
  - 5x Shure PSM900/1000 wireless in-ear systeem
  - 1x Allen & Heath ME-1 via Cat5e

#### Contactpersoon techniek:

STEM Events - Stef Mourits

Tel.: +31 (0)13 - 844 6912

Mob.: +31 (0)6 - 18161526

stef@stemevents.nl

### STAGEPLAN DRIVEN

min. 7 m

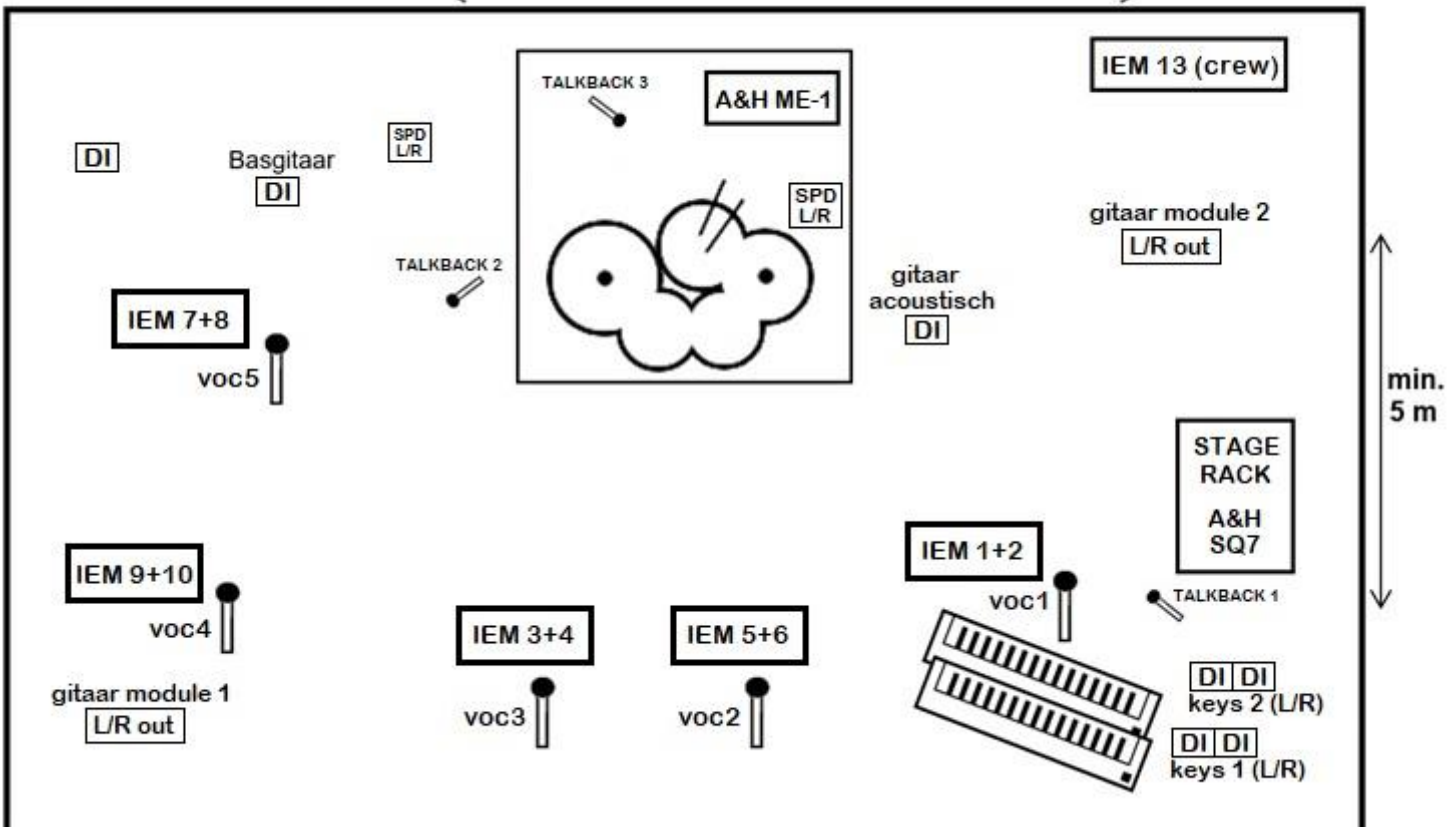

**ALLEEN in overleg vooraf kan de opstelling in spiegelbeeld (toetsenist stage-right i.p.v. stage-left)**

## PRIKLIJST DRIVEN - CONFORM DRIVEN STAGERACK A&H SQ-7

MUZIKANT	CH	SOURCE	MIC / DI (eigen beheer)	BIJZONDERHEDEN
Jules	1	kick in	Shure Beta91	
	2	kick out	Shure Beta52	
	3	snare top	Shure Beta56	
	4	snare bottom	Shure SM57	
	5	hi-hat	AKG C430	
	6	tom 1	Sennheiser E604	
	7	tom 2	Sennheiser E604	
	8	tom 3 floor	Sennheiser E904	
	9	overhead L (ride)	SeVR1	
	10	overhead R	SeVR1	
	11	SPD (L)	direct line-out	
	12	SPD (R)	direct line-out	
Günther	13	basgitaar	DI KlarkTeknik DN100 (mono)	wireless via ULXD K51
Luuk	14	gitaar akoestisch	DI KlarkTeknik DN100 (mono)	
Rik	15	gitaar lead (L)	direct line-out (L / R)	lead gitaar
	16	gitaar lead (R)		wireless via ULXD K51
Stef / Luuk	17	gitaar 2 (L)	direct line-out (L / R)	2 <sup>e</sup> gitaar partijen
	18	gitaar 2 (R)		wireless via ULXD K51
Stef	19	keys 1 (L)	DI KlarkTeknik DN200 (L / R)	bovenste synth (Genos2)
	20	keys 1 (R)		
	21	keys 2 (L)	DI KlarkTeknik DN200 (L / R)	onderste synth (Kronos)
	22	keys 2 (R)		
Stef	23	vocal 1	Shure ULXD/SeV7 wireless K51	lead & backingvocals
Luuk	24	vocal 2	Shure ULXD/SeV7 wireless K51	lead & backingvocals
Dominique	25	vocal 3	Shure ULXD/SeV7 wireless K51	lead & backingvocals
Rik	26	vocal 4	SeV7	backing vocals
Günther	27	vocal 5	Shure ULXD/B58 wireless K51	backing vocals + gast mic
TALKBACK	28	talkback 2 → band	Shure SM58 met Optogate	ENKEL OVER IN-EARS!!
TALKBACK	TB	talkback 1 → Stef	Shure SM58 met Optogate	ENKEL OVER IN-EARS!!
SPARE	29	spare channel	-	-
SPARE	30	spare channel	-	-
Laptop of DJ	31	Laptop / DJ (L)	in geval van DJ pauzemuziek	zit op ST1 → voor FOH omprikken naar 31/32
	32	Laptop / DJ (R)		
CD/USB/SD of inprik	33	CD/USB/SD - L	optioneel voor inprik-artiest o.i.d.	zit op ST2 → voor FOH omprikken naar 33/34
	34	CD/USB/SD - R		

- Driven reist standaard met een eigen (monitor)tafel (A&H SQ7) + stagerack waarop alles wordt geprikt. Bij een inprik-set kan men voor de FOH de 40 inputs aftappen van het stagerack middels een door Driven meegeleverde LK150 spin.
- Driven gebruikt eigen mics, DI's, statieven en in-ear systemen.
- Driven gebruikt 13 draadloze systemen. Frequenties dienen door locatie te worden gechecked!  
**ULXD K51= 606-670 MHz      PSM900 L6e= 656-692 MHz      PSM1000 L8e = 626-698 MHz**

### ELEKTRA

Benodigd bij het stage-rack is **1x 32A/400V** (eigen krachtverdeler) of **1x 16A/230V** (vrije audio groep!)

## MONITORING (via eigen monitortafel bij toetsenist!)

MUZIKANT	CONFIG	OUT SQ	MONITOR-MIX	IEM / WEDGE
Stef	stereo	1 = L 2 = R	customized via eigen monitortafel Driven	in-ear PSM1000 L8e
Luuk	stereo	3 = L 4 = R	customized via eigen monitortafel Driven	in-ear PSM1000 L8e
Dominique	stereo	5 = L 6 = R	customized via eigen monitortafel Driven	in-ear PSM900 L6e
Günther	stereo	7 = L 8 = R	customized via eigen monitortafel Driven	in-ear PSM900 L6e
Rik	stereo	9 = L 10 = R	customized via eigen monitortafel Driven	in-ear PSM900 L6e
Jules	stereo via ME-1	sLink-1	customized door muzikant	in-ear A&H ME-1
Crew	mono	13	customized via eigen monitortafel Driven	in-ear PSM900 L6e

**Wanneer niet aan de eisen voldaan kan worden;  
of bij vragen of opmerkingen:**

**GRAAG RUIM VAN TEVOREN CONTACT OPNEMEN VOOR OVERLEG!!**

